

# Horizontal two-stage single-suction EXHAUST GAS BOILER FEED PUMPS

# SHINKO SHQ

## 適 用

排ガスボイラ給水ポンプ  
ウオータサプライポンプ  
その他

## 仕 様

全揚程……………50~200m  
揚液温度……………100℃以下

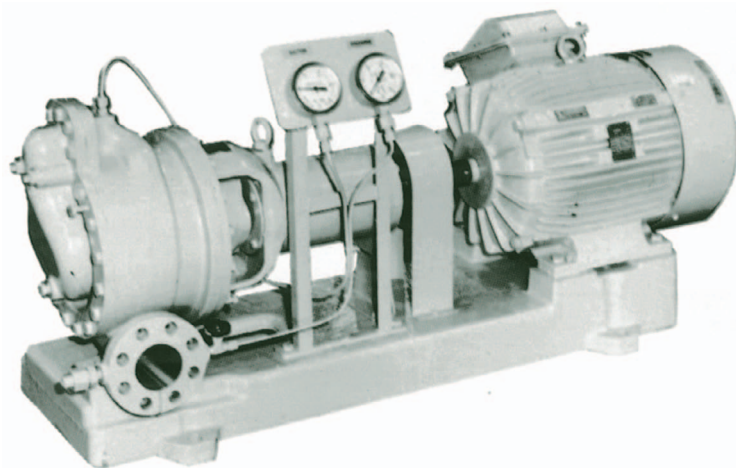

## 主 要 目

項目	機名	SHQ 50	SHQ 65
回転方向		駆動機側から見て時計方向	
吸込口径 (mm)		50	65
吐出口径 (mm)		50	65
ボールベアリング		6308VV + 6309VV	
寿命時間 (hr)		20000以上	
スタフィングボックスシール		グランドパッキン又はメカニカルシール	
質量 (台板を含む) (kg)		160	180

## 構造及び材料

部番	部品名称	材 料		数量
		名 称	JIS	
1	ポリウレタンケーシング	鑄 鉄	FC200	1
2-1	ポリウレタンカバー	〃	〃	1
2-2	ポリウレタンカバー	〃	〃	1
7	ベアリングハウジング	〃	〃	1
9, 10	ベアリングカバー	〃	〃	2
16, 17	インペラ	磷 青 銅	CAC502A	2
18	インペラシャフト	ステンレス鋼	SUS403	1
22	スリーブ	〃	〃	1
24	中間スリーブ	〃	〃	1
27	インペラナット	〃	SUS304	1
30	ワッシャ	〃	〃	1
34, 35	ボールベアリング	特 殊 鋼		2
38	マウスリング	青 銅	CAC403	2
39	ケーシングリング	〃	CAC406	1
45	シーリングリング	合成樹脂		1
47	グランド	青 銅	CAC406	1
49, 50	カップリング	ダクタイル鑄鉄	FCD400	2
54	グランドパッキン	カーボンファイバー		1組
318	カップリングボルト, ナット	鋼	SS400	1組
319	カップリングリング	ゴ ム		1組

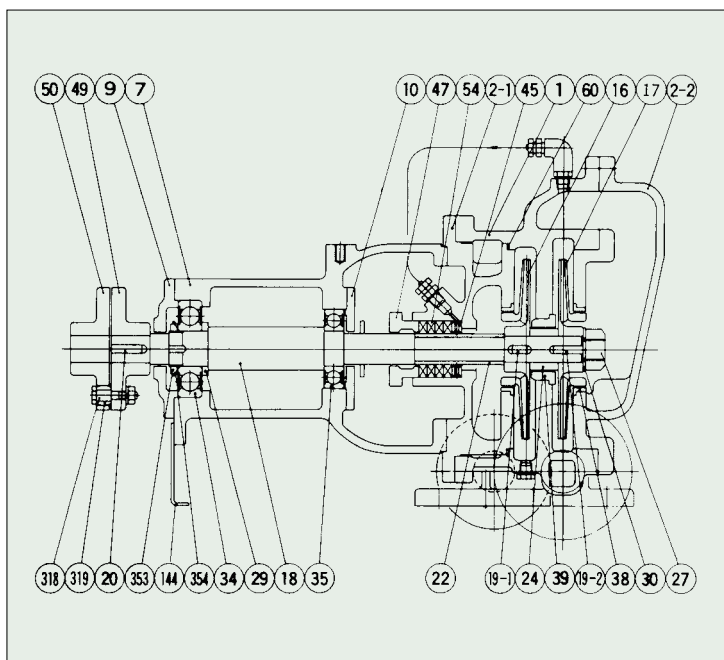

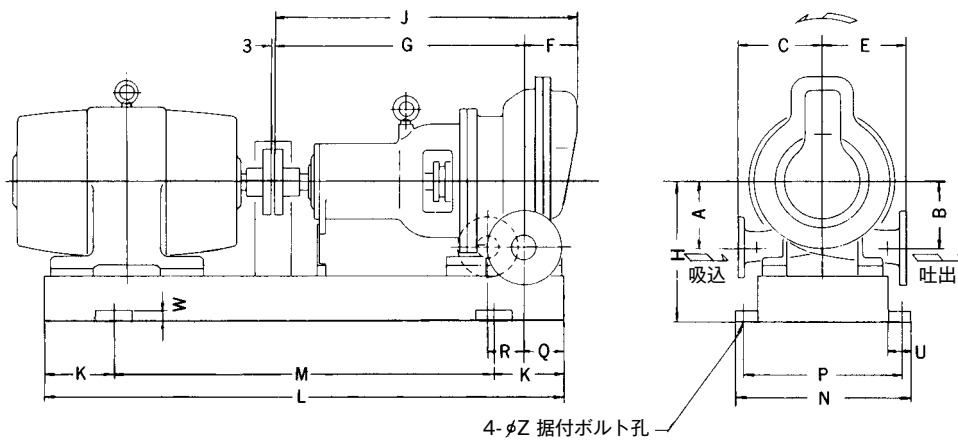
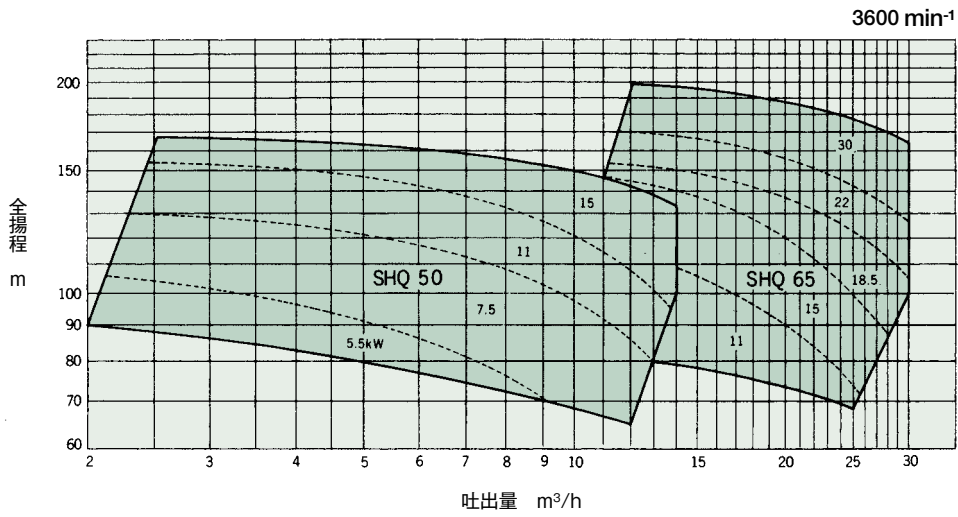
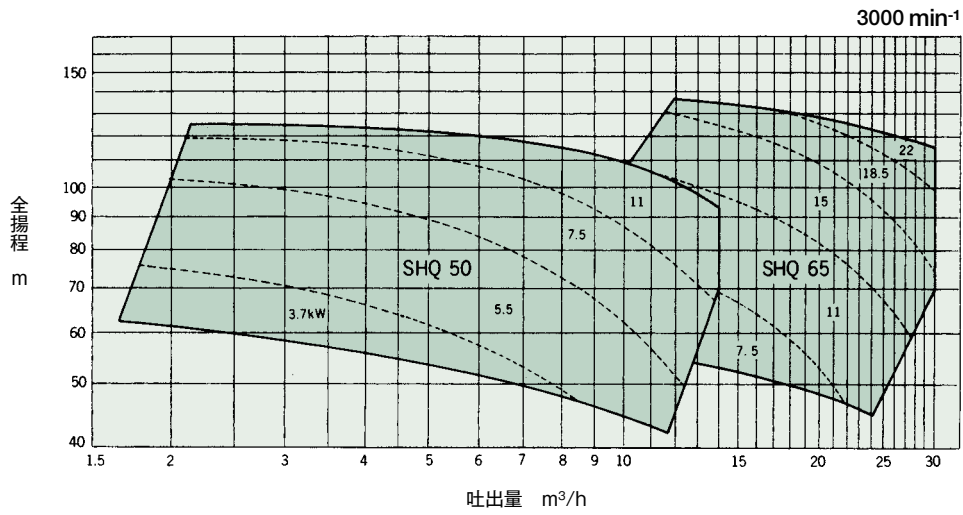

		mm																
機名	A	B	C	E	F	G	H	J	K	L	M	N	P	Q	R	U	W	Z
SHQ 50	140	140	190	190	120	540	300	660	150	1100	800	430	390	100	80	50	30	23
SHQ 65	150	150	200	200	130	554	335	684	150	1250	950	460	410	110	90	65	30	25