

Horizontal two-stage single-suction CENTRIFUGAL PUMPS

SHINKO FHP

■ 適 用

冷却水ポンプ
脱気器給水ポンプ
消防ポンプ

■ 仕 様

全揚程……………25~190m
揚液温度……………100℃以下

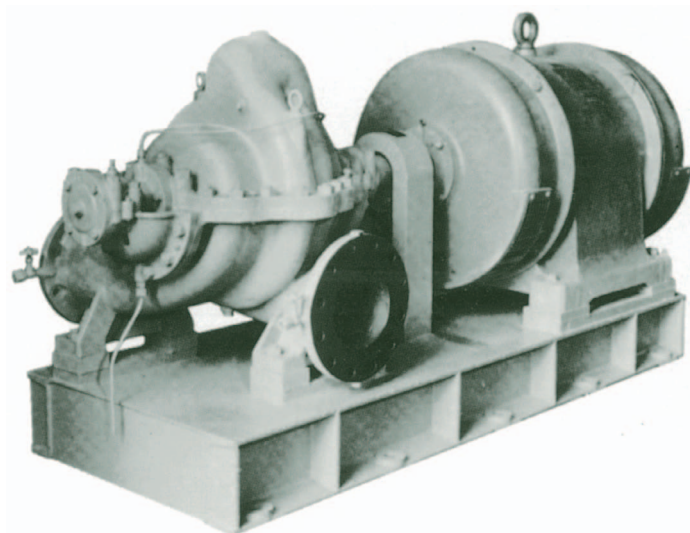

■ 主要目

項目	機名	FHP 100	FHP 125	FHP 150	FHP 200	FHP 200-2	FHP 250
回転方向		駆動機側から見て時計方向					
吸込口径	(mm)	100	125	150	200	200	250
吐出口径	(mm)	100	125	150	200	200	250
ボールベアリング		6307	6307	6309	6309	6311	6314
寿命時間	(hr)	60000以上					
グリース所要量	(g)	2×10	2×10	2×20	2×20	2×30	2×50
スタフィングボックスシール		グランドパッキン又はメカニカルシール					
質量 (台板を含む)	(kg)	290	350	500	600	750	1100

■ 構造及び材料

部番	部品名称	材 料		数量
		名 称	JIS	
1	ポリウレタンケーシング	鋳 鉄	FC200	1
2	ポリウレタンカバー	〃	〃	1
7	ベアリングハウジング	〃	〃	2組
9, 10	ベアリングカバー	〃	〃	2
14	インナケース	〃	〃	2
16, 17	インペラ	燐 青 銅	CAC502A	2
18	インペラシャフト	ステンレス鋼	SUS403	1
22, 23	スリーブ	〃	〃	2
34, 35	ボールベアリング	特殊 鋼		2
38	マウスリング	青 銅	CAC403	2
39	ケーシングリング	〃	CAC406	1
44	ネックブッシュ	〃	〃	1
45	シーリングリング	合成樹脂		1
46	ランタンブッシュ	青 銅	CAC406	1
47	グランド	〃	〃	2
49, 50	カップリング	ダクタイル鋳鉄	FCD400	2
54	グランドパッキン	カーボンファイバー		2組
318	カップリングボルト, ナット	鋼	SS400	1組
319	カップリングリング	ゴ ム		1組

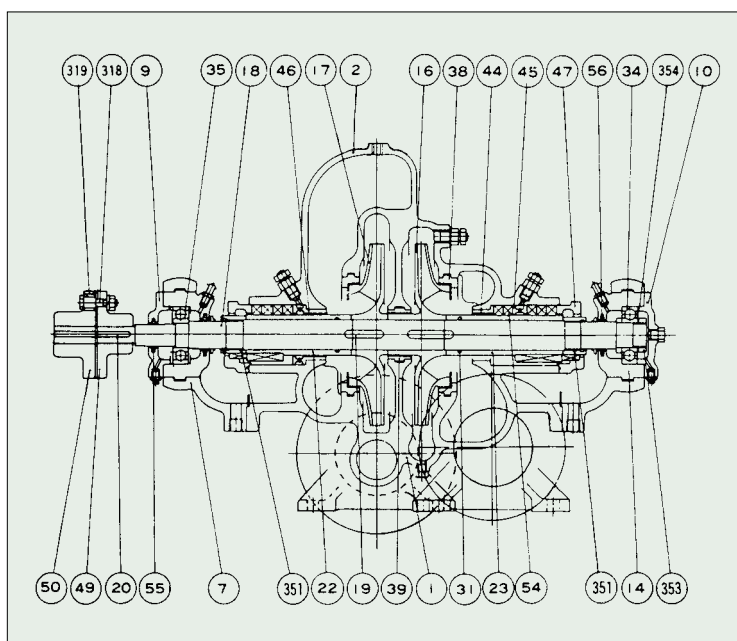

50Hz

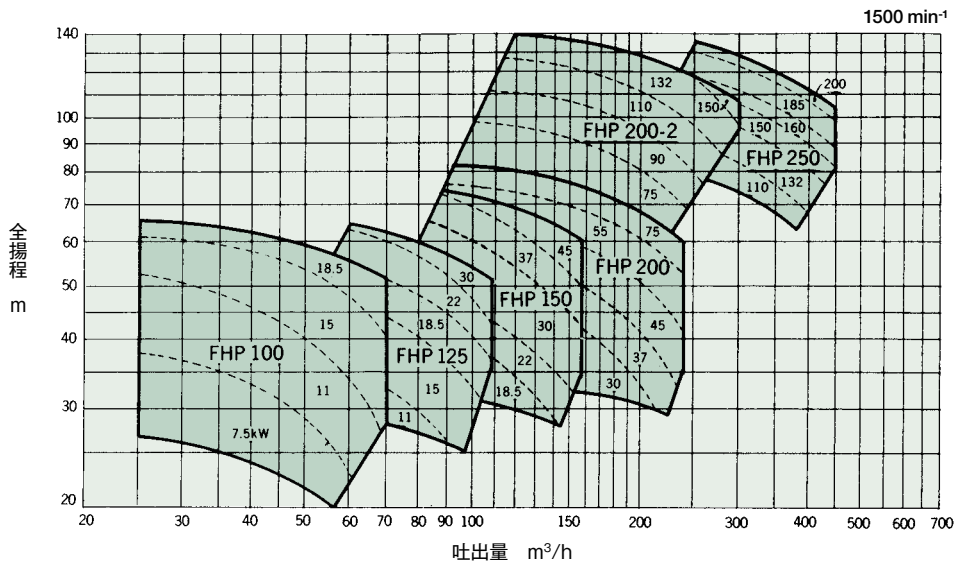

60Hz

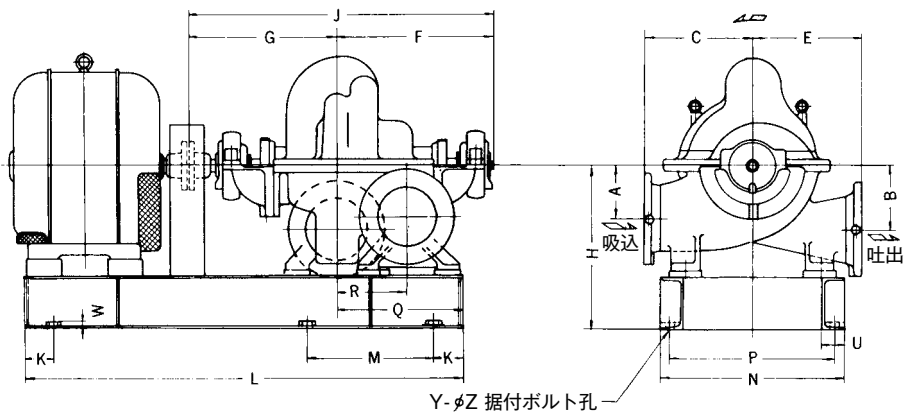
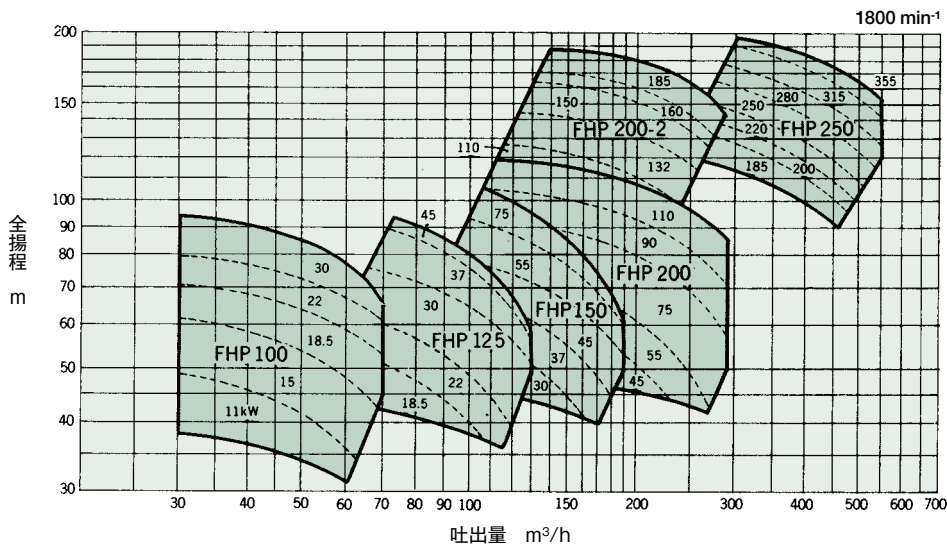

機名	A	B	C	E	F	G	H	J	K	L	M	N	P	Q	R	U	W	Y	Z
FHP 100	180	190	330	300	440	400	425	840	100	1190	330	470	420	210	125	65	25	8	25
FHP 125	180	190	330	300	440	400	440	840	100	1370	390	470	420	315	180	65	25	8	25
FHP 150	190	210	370	350	510	473	510	983	100	1610	470	580	520	340	190	75	25	8	27
FHP 200	180	220	370	370	510	473	560	983	100	1700	500	640	580	430	240	75	25	8	27
FHP 200-2	300	300	500	500	580	560	810	1140	100	2160	490	830	760	430	240	80	30	10	33
FHP 250	320	320	520	500	660	690	780	1350	100	2400	550	980	910	500	280	80	30	10	33